

Fire Door Catalog



www.mebсутador.com



03 - 7846 5188



017 - 2299 395



azim.istiq@gmail.com



Doors Technical Specification & Drawings

TECHDOR

FIRE RESISTANT DOORSET is of, solid core design, fabricated from a single piece fire resistant board finished with door surface on both sides and edged with timber lipping (for 1 hour) and metal capping (for 2 hours)

TECHDOR is tested and approved to Malaysia Standard of MS 1073 part 2 and 3 : 1996 on :

Integrity

The ability of a specimen of a doorset to contain a fire specified criteria for collapse, freedom from holes, cracks and fissures and sustained flaming on the unexposed face.

Insulation

The ability of a specimen of a doorset to restrict the temperature rise of the unexposed face below specified levels.

Cyclic movement endurance test

A doorset should be subjected to 100,000 cycles of continuous opening and closing for Single Leaf and 50,000 cycles for Double Leaves.

TECHDOOR is tested and approved with complete range of ironmongeries of various brands and models :

- Mortise lockset with stainless steel lever handle
- Card Access Lockset for Hotel
- Door closer
- Stainless steel hinges
- Door selector (for double leaves only)
- Fastening bolts (for double leaves only)

TECHDOR is tested and approved with metal frame. We also offer optional items like:

- 150mm x 300mm wire glass vision panel for 1 hour only
- Various finishes
- Decorative beadings

FRONT VIEW OF DOORSET

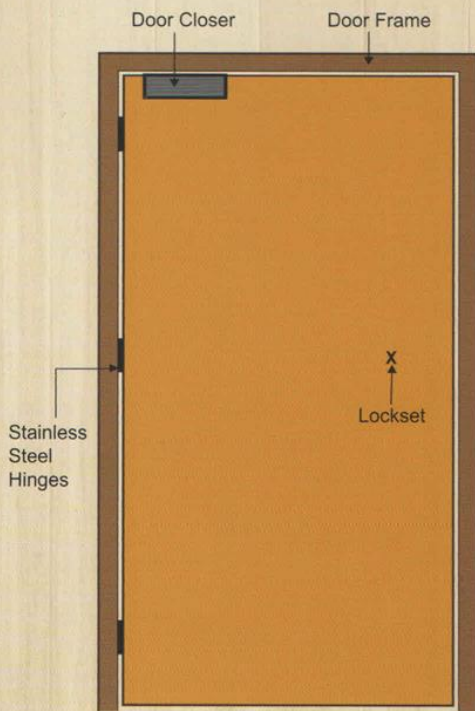

Single Leaf

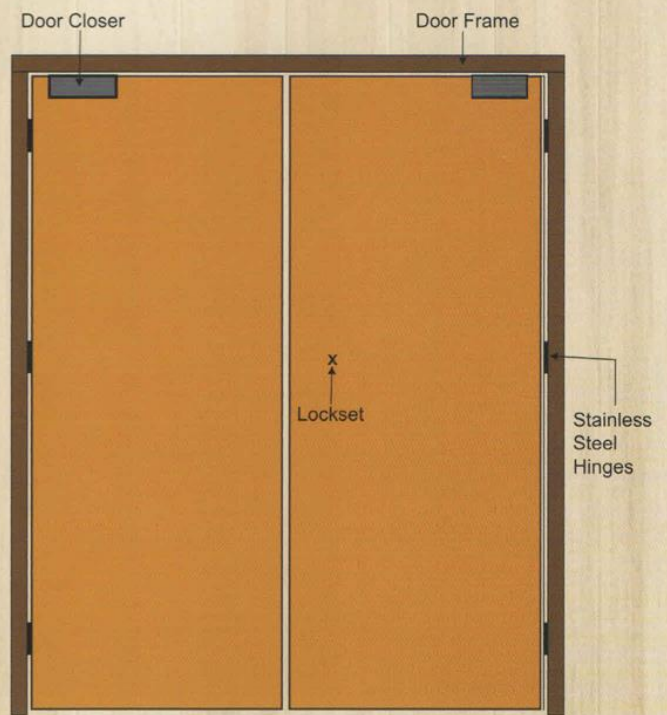

Double Leaves

One Hour Rated Single Leaf

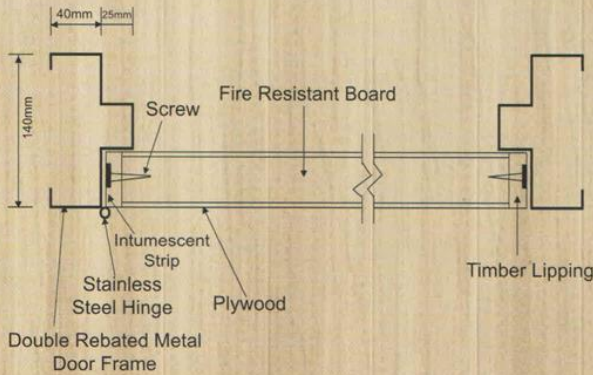

One Hour Rated Double Leaves

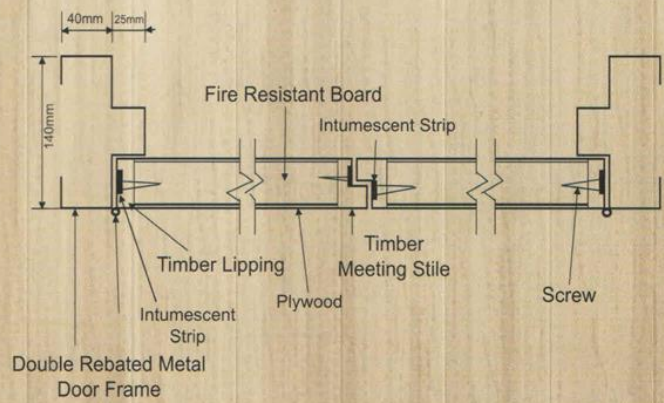

Two Hour Rated Single Leaf

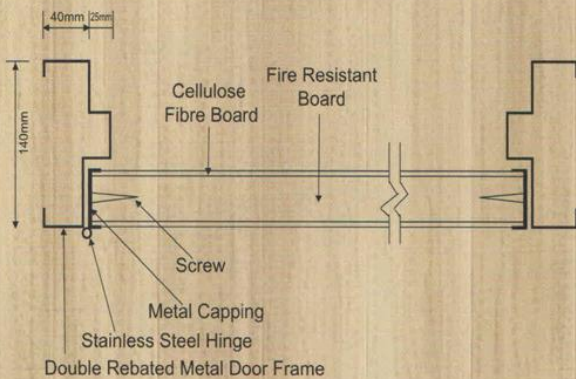

Two Hour Rated Double Leaves

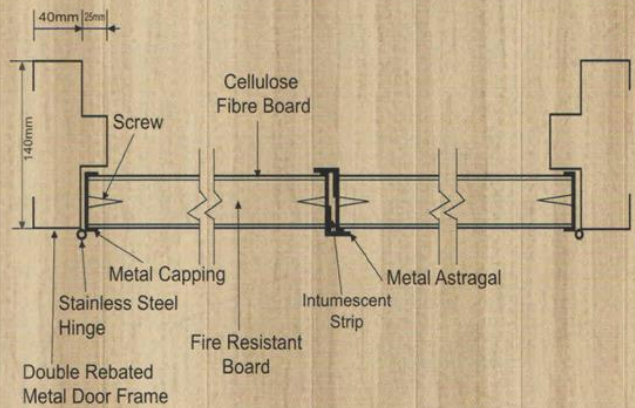



HKBM MORTISE LOCK CASE SET C/W EURO PROFILE CYLINDER & LEVER HANDLE

HKBM 6072Z Mortise Lock Case

Descriptions:

- Forend & Strike Plate Are Stainless Steel Material
- 60mm Back Set
- Reversible Latch

EN Standard: EN 12209: 2016



HKBM PC70 Euro Profile Cylinder



Descriptions:

- Single Profile Cylinder
- Solid Brass Material
- Master Keyable Cylinder

EN Standard: EN 1303: 2015

HKBM LEC9000 / SS4003 Lever Handle



Descriptions:

- Stainless Steel Material
- 8mm x 8mm Spindle Hole
- Through Mounting Screw System

EN Standard: EN 1906: 2012

* Specifications subject to change without prior notice

HEIKEN BUILDING MATERIAL CONSORTIUM SDN. BHD. (Company No. 617617-U)

Office Address:
A-09-12, Pinnacle Petaling Jaya,
Lorong Utara C, 46200, Selangor Darul Ehsan.

Tel: 603-7624 2886

Fax: 603-7624 2887



advancing architectural ironmongery
gai affiliate



HKBM DOOR CLOSER C/W REGULAR ARM & BACK CHECK FUNCTION

HKBM 073 Door Closer

EN Standard: EN 1154: 1996/A1;2002/AC:2006

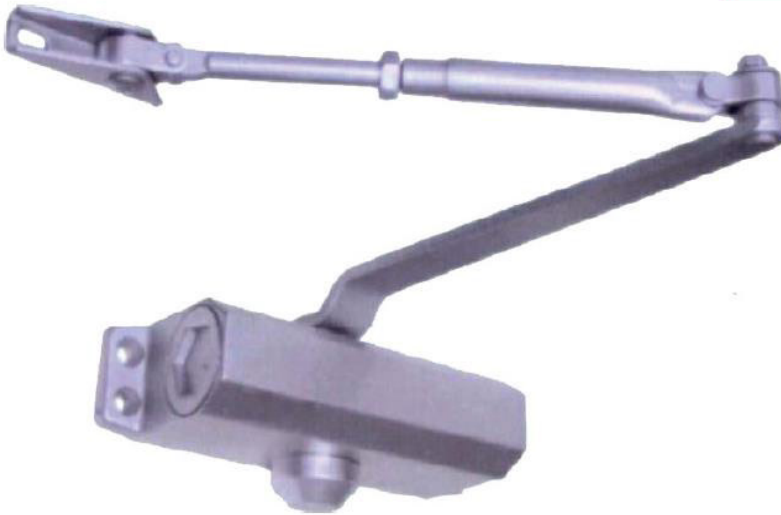

Descriptions:

- The wall mounted hydraulic door closers are ideally suited to a wide range of commercial applications.
- It is designed to suit fire rated door sets.

Specifications:

- Aluminium Alloy Material
- Standard Arm
- Back Check Function

Installation View:

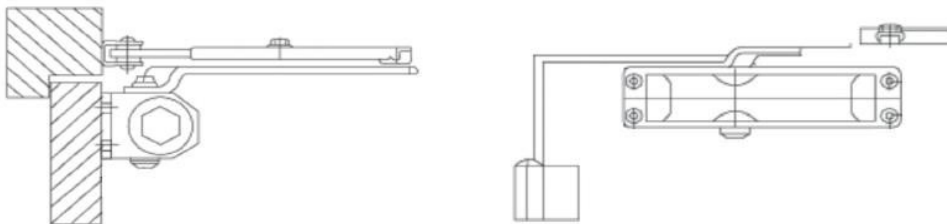

* Specifications subject to change without prior notice

HEIKEN BUILDING MATERIAL CONSORTIUM SDN. BHD. (Company No. 617617-U)

Office Address:
A-09-12, Pinnacle Petaling Jaya,
Lorong Utara C, 46200, Selangor Darul Ehsan.

Tel: 603-7624 2886
Fax: 603-7624 2887



advancing architectural ironmongery
gai affiliate



TECHDOR STAINLESS STEEL HINGES

TECHDOR Hinges

EN Standard: EN 1935:2002/AC:2003

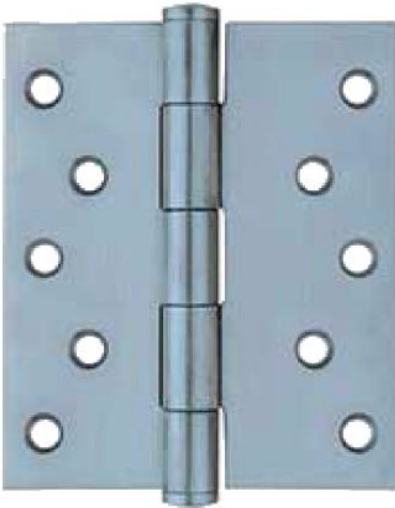

Specifications:

- Stainless Steel Hinge
- Complete with wood screws
- Size: 127 x 89 x 2.5mm

Finish:

- Satin Stainless Steel

Handle Orientation:

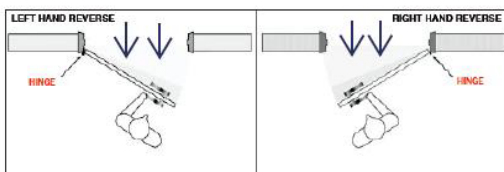

Technical Drawing:

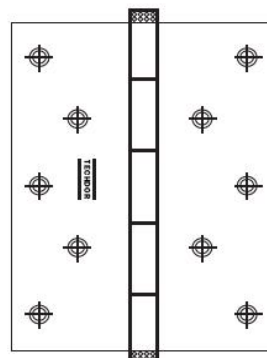

* Specifications subject to change without prior notice

HEIKEN BUILDING MATERIAL CONSORTIUM SDN. BHD. (Company No. 617617-U)

Office Address:
A-09-12, Pinnacle Petaling Jaya,
Lorong Utara C, 46200, Selangor Darul Ehsan.

Tel: 603-7624 2886
Fax: 603-7624 2887



advancing architectural ironmongery
gai affiliate



HKBM DOOR SELECTOR / CO-ORDINATOR

HKBM DS01 L280 Door Selector / Co-ordinator

EN 1158: 1997/A1: 2002/AC:2006



Descriptions:

- Door Selector / Co-ordinator is designed to ensure effective fire compartmentation in buildings by ensure that the individual leaves of pairs of doors with rebated meeting stiles close in the correct sequence.

Specifications:

- Stainless Steel Material
- With Roller To Reduce Door Impact
- Stainless Steel Adjusting Part

* Specifications subject to change without prior notice

HEIKEN BUILDING MATERIAL CONSORTIUM SDN. BHD. (Company No. 617617-U)

Office Address:
A-09-12, Pinnacle Petaling Jaya,
Lorong Utara C, 46200, Selangor Darul Ehsan.

Tel: 603-7624 2886
Fax: 603-7624 2887



advancing architectural ironmongery
gai affiliate



HKBM AFB 6"- L Automatic Flush Bolt

EN 12051: 2000

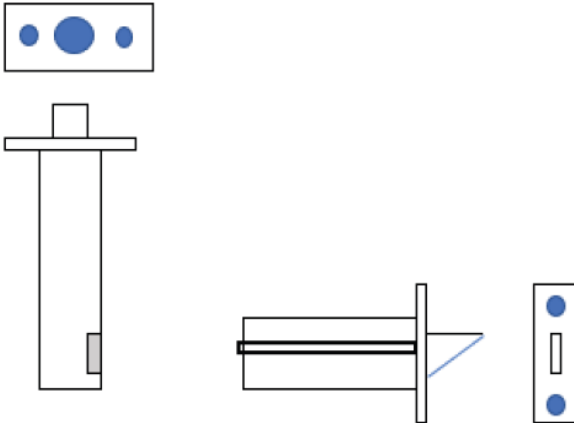

Descriptions:

- Automatic Flush Bolt allow the automatic locking and unlocking of the passive door panel of double-panel system. Users may unlock and open the active panel with the flick of a wrist, which simultaneously unlocks the passive panel allowing it to be opened. The system automatically relocks as soon as both the active and the passive panel are closed

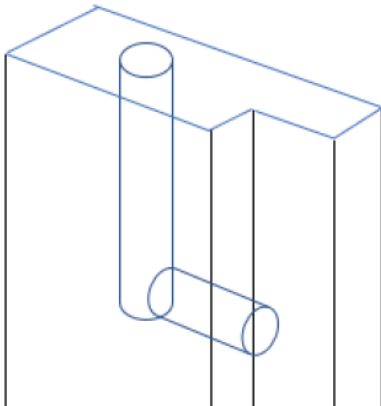

* Specifications subject to change without prior notice

HEIKEN BUILDING MATERIAL CONSORTIUM SDN. BHD. (Company No. 617617-U)

Office Address:
A-09-12, Pinnacle Petaling Jaya,
Lorong Utara C, 46200, Selangor Darul Ehsan.

Tel: 603-7624 2886
Fax: 603-7624 2887



advancing architectural ironmongery
gai affiliate



No Lesen : PD013616

Licence No :

LESEN PENSIJILAN BARANGAN

Product Certification Licence



SIRIM QAS International Sdn. Bhd. dengan ini menganugerahkan kepada
SIRIM QAS International Sdn. Bhd. hereby grants to

DORMATE SDN.BHD
NO. 41 & 42, SUBANG LIGHT INDUSTRIAL PARK
JALAN SUBANG 2, OFF PERSIARAN SUBANG
47500 SUBANG JAYA
SELANGOR, MALAYSIA

Lesen untuk menggunakan Tanda Pensijilan di atas barangan
a licence to use the Certification Mark on

COMPOSITE FIRE RESISTANT DOORSET (DOUBLE LEAF)

Please refer to detail in the SCHEDULE

sebagai mematuhi keperluan
as complying with

MS 1073 : PART 3 : 1996

Nur Fadhilah binti Muhammad
Ketua Pegawai Eksekutif
Chief Executive Officer
SIRIM QAS International Sdn. Bhd.



SIRIM QAS International Sdn. Bhd.
(No. Syarikat 199601037981(410334-X))

1, Persiaran Dato' Menteri
Seksyen 2, Peti Surat 7035
40700 Shah Alam
Selangor Darul Ehsan
MALAYSIA.

Tel : 603-5544 6000
Emel : cserviceqas@sirim.my

<https://www.sirim-qas.com.my>
<https://www.malaysiancertified.com.my>

Tarikh Mula Pensijilan : 12 April 2006

Certified Since

Sah Sehingga : 12 April 2025

Valid Until

Tarikh Dikeluarkan : 16 April 2024

Issue Date

No Siri : 096891

Serial No

Lesen ini dianugerahkan tertakluk kepada syarat-syarat Perjanjian Pensijilan Barangan SIRIM QAS International Sdn. Bhd.
This Licence is granted subject to the provisions of the Product Certification Agreement of SIRIM QAS International Sdn. Bhd.

SCHEDULE

DORMATE SDN.BHD



Trade Mark : TECHDOR
Model : TM602NB; Tested to MS 1073: Part 3:1996 (Amd.1:2003)
Rating : ONE (1) HOUR; Integrity: 65 Minutes, Insulation: 65 Minutes
Type : Double Leaf, Metal Frame
Size : 1. Door Leaf: 2355mm x 2312mm x 42.9mm
2. Door Frame: 2404mm x 2399mm x 140mm
Metal Frame supplied by: METAFRAME (M) SDN. BHD.
Test report no.: 2015FE0504, 2016FE0056

Trade Mark : TECHDOR
Model : TM602NB; Tested to MS 1073: Part 3:1996 (Amd.1:2003)
Rating : ONE (1) HOUR; Integrity: 65 Minutes, Insulation: 65 Minutes
Type : Double Leaf, Metal Frame
Size : 1. Door Leaf: 2090mm x 1714mm x 45.5mm
2. Door Frame: 2139mm x 1828mm x 140mm
3. Vision panel: 305mm x 110mm
Metal Frame supplied by: METAFRAME (M) SDN. BHD.
Test report no.: 2016FE0190

Trade Mark : TECHDOR
Model : TM602HB; Tested to MS 1073: Part 3:1996 (Amd.1:2003)
Rating : One (1) Hour; Integrity: 65 Minutes, Insulation: 65 Minutes
Type : Double Leaf, Metal Frame
Size : 1. Door Leaf: 2059mm x 1717mm x 45.1mm
2. Door Frame: 2106mm x 1803mm x 140mm
Metal Frame supplied by: TUCK HUA METAL WORKS SDN. BHD.
Test report no.: 2018FE0388

End of page

SIRIM QAS International Sdn. Bhd.
(No. Syarikat 199601037981(410334-X))

1, Persiaran Dato' Menteri
Seksyen 2, Peti Surat 7035
40700 Shah Alam
Selangor Darul Ehsan
MALAYSIA.

Tel : 603-5544 6000
Emel : cserviceqas@sirim.my

<https://www.sirim-qas.com.my>
<https://www.malysiancertified.com.my>

Tarikh Mula Pensijilan : 12 April 2006

Certified Since

Sah Sehingga : 12 April 2025

Valid Until

Tarikh Dikeluarkan : 16 April 2024

Issue Date

No Siri : 096891

Serial No

Lesen ini dianugerahkan tertakluk kepada syarat-syarat Perjanjian Pensijilan Barangan SIRIM QAS International Sdn. Bhd.
This Licence is granted subject to the provisions of the Product Certification Agreement of SIRIM QAS International Sdn. Bhd.



No Lesen : PD013617

Licence No :

LESEN PENSIJILAN BARANGAN

Product Certification Licence



SIRIM QAS International Sdn. Bhd. dengan ini menganugerahkan kepada
SIRIM QAS International Sdn. Bhd. hereby grants to

DORMATE SDN.BHD
NO. 41 & 42, SUBANG LIGHT INDUSTRIAL PARK
JALAN SUBANG 2, OFF PERSIARAN SUBANG
47500 SUBANG JAYA
SELANGOR, MALAYSIA

Lesen untuk menggunakan Tanda Pensijilan di atas barangan
a licence to use the Certification Mark on

COMPOSITE FIRE RESISTANT DOORSET (SINGLE LEAF)

Please refer to detail in the SCHEDULE

sebagai mematuhi keperluan
as complying with

MS 1073 : PART 3 : 1996

Nur Fadhilah binti Muhammad
Ketua Pegawai Eksekutif
Chief Executive Officer
SIRIM QAS International Sdn. Bhd.



SIRIM QAS International Sdn. Bhd.
(No. Syarikat 199601037981(410334-X))

1, Persiaran Dato' Menteri
Seksyen 2, Peti Surat 7035
40700 Shah Alam
Selangor Darul Ehsan
MALAYSIA.

Tel : 603-5544 6000
Emel : cserviceqas@sirim.my

<https://www.sirim-qas.com.my>
<https://www.malysiancertified.com.my>

Tarikh Mula Pensijilan : 12 April 2006

Certified Since

Sah Sehingga : 12 April 2025

Valid Until

Tarikh Dikeluarkan : 24 April 2024

Issue Date

No Siri : 097213

Serial No

Lesen ini dianugerahkan tertakuk kepada syarat-syarat Perjanjian Pensijilan Barangan SIRIM QAS International Sdn. Bhd.
This Licence is granted subject to the provisions of the Product Certification Agreement of SIRIM QAS International Sdn. Bhd.

SCHEDULE

DORMATE SDN.BHD



Trade Mark : TECHDOR
Model : TM601AA; Tested to MS 1073: Part 3:1996 (Amd.1:2003)
Rating : ONE (1) HOUR; Integrity: 70 Minutes, Insulation: 70 Minutes
Type : Single Leaf, Metal Frame
Size : 1. Door Leaf: 2355mm x 1112mm x 44.8mm
2. Door Frame: 2404mm x 1199mm x 140mm
Metal Frame supplied by: METAFRAME (M) SDN. BHD.

Trade Mark : TECHDOR
Model : TM601NB; Tested to MS 1073: Part 3:1996 (Amd.1:2003)
Rating : ONE (1) HOUR; Integrity: 64 Minutes, Insulation: 64 Minutes
Type : Single Leaf, Metal Frame
Size : 1. Door Leaf: 2060mm x 815mm x 43.1mm
2. Door Frame: 2110mm x 905mm x 140mm
3. Vision Panel: 310mm x 154mm
Metal Frame supplied by: METAFRAME (M) SDN. BHD.

Trade Mark : TECHDOR
Model : TM601CA; Tested to MS 1073: Part 3:1996 (Amd.1:2003)
Rating : One (1) Hour; Integrity: 65 Minutes, Insulation: 65 Minutes
Type : Single Leaf, Metal Frame
Size : 1. Door Leaf: 2060mm x 814mm x 43mm
2. Door Frame: 2109mm x 903mm x 140mm
Metal Frame supplied by: METAFRAME (M) SDN. BHD.

Trade Mark : TECHDOR
Model : TM601ABS
Rating : One (1) Hour; Integrity: 61 Minutes, Insulation: 61 Minutes
Type : Single Leaf, Metal Frame
Size : 1. Door Leaf: 2060mm x 815mm x 46.2mm
2. Door Frame: 2155mm x 905mm x 140mm
Metal Frame supplied by: TUCK HUA METAL WORKS SDN. BHD.

Trade Mark : TECHDOR
Model : TM601HB; Tested to MS 1073: Part 3:1996 (Amd.1:2003)
Rating : One (1) Hour; Integrity: 65 Minutes, Insulation: 65 Minutes
Type : Single Leaf, Metal Frame
Size : 1. Door Leaf: 2055mm x 815mm x 43.2mm
2. Door Frame: 2110mm x 920mm x 140mm
Metal Frame supplied by: METAFRAME (M) SDN. BHD.

Test report no.: 2018FE0185, 2018FE0285

SIRIM QAS International Sdn. Bhd.
(No. Syarikat 199601037981(410334-X))

1, Persiaran Dato' Menteri
Seksyen 2, Peti Surat 7035
40700 Shah Alam
Selangor Darul Ehsan
MALAYSIA.

Tel : 603-5544 6000
Emel : cserviceqas@sirim.my

<https://www.sirim-qas.com.my>
<https://www.malaysiancertified.com.my>

Tarikh Mula Pensijilan : 12 April 2006

Certified Since

Sah Sehingga : 12 April 2025

Valid Until

Tarikh Dikeluarkan : 24 April 2024

Issue Date

No Siri : 097213

Serial No

Lesen ini dianugerahkan tertakluk kepada syarat-syarat Perjanjian Pensijilan Barangan SIRIM QAS International Sdn. Bhd.
This Licence is granted subject to the provisions of the Product Certification Agreement of SIRIM QAS International Sdn. Bhd.

SCHEDULE

DORMATE SDN.BHD



Trade Mark : TECHDOR
Model : TM601AR; Tested to MS 1073: Part 3:1996 (Amd.1:2003)
Rating : One (1) Hour; Integrity: 65 Minutes,
Type : Single Leaf, Metal Frame
Size : 1. Door Leaf: 1100mm x 1000mm x 43.5mm
2. Door Frame: 1152mm x 1086mm x 140mm
Metal Frame supplied by: TUCK HUA METAL WORKS SDN. BHD.

Trade Mark : TECHDOR
Model : TM601CA-ADEM
Rating : One (1) Hour; Integrity: 65 Minutes, Insulation: 65 Minutes
Type : Single Leaf, Metal Frame
Size : 1. Door Leaf: 2362 mm x 1114 mm x 45.6 mm
2. Door Frame: 2409 mm x 1200 mm x 140mm
Metal Frame supplied by: TUCK HUA METAL WORKS SDN. BHD.

Test report no.: 2023FE0617

TEST REPORT NO. : 2022FE0293, 2019FE0190, 2015FE0332, 2016FE0117,
2017FE0288, 2018FE0185, 2018FE0285, 2023FE0617

End of page

SIRIM QAS International Sdn. Bhd.
(No. Syarikat 199601037981(410334-X))

1, Persiaran Dato' Menteri
Seksyen 2, Peti Surat 7035
40700 Shah Alam
Selangor Darul Ehsan
MALAYSIA.

Tel : 603-5544 6000
Emel : cserviceqas@sirim.my

<https://www.sirim-qas.com.my>
<https://www.malaysiancertified.com.my>

Tarikh Mula Pensijilan : 12 April 2006

Certified Since

Sah Sehingga : 12 April 2025

Valid Until

Tarikh Dikeluarkan : 24 April 2024

Issue Date

No Siri : 097213

Serial No

Lesen ini dianugerahkan tertakluk kepada syarat-syarat Perjanjian Pensijilan Barangan SIRIM QAS International Sdn. Bhd.
This Licence is granted subject to the provisions of the Product Certification Agreement of SIRIM QAS International Sdn. Bhd.



No Lesen : PD013615

Licence No :

LESEN PENSIJILAN BARANGAN

Product Certification Licence



SIRIM QAS International Sdn. Bhd. dengan ini menganugerahkan kepada
SIRIM QAS International Sdn. Bhd. hereby grants to

DORMATE SDN.BHD
NO. 41 & 42, SUBANG LIGHT INDUSTRIAL PARK
JALAN SUBANG 2, OFF PERSIARAN SUBANG
47500 SUBANG JAYA
SELANGOR, MALAYSIA

Lesen untuk menggunakan Tanda Pensijilan di atas barangan
a licence to use the Certification Mark on

COMPOSITE FIRE RESISTANT DOORSET (DOUBLE LEAF)

Please refer to detail in the SCHEDULE

sebagai mematuhi keperluan
as complying with

MS 1073 : PART 3 : 1996

Nur Fadhilah binti Muhammad
Ketua Pegawai Eksekutif
Chief Executive Officer
SIRIM QAS International Sdn. Bhd.



SIRIM QAS International Sdn. Bhd.
(No. Syarikat 199601037981(410334-X))

1, Persiaran Dato' Menteri
Seksyen 2, Peti Surat 7035
40700 Shah Alam
Selangor Darul Ehsan
MALAYSIA.

Tel : 603-5544 6000
Emel : cserviceqas@sirim.my

<https://www.sirim-qas.com.my>
<https://www.malaysiancertified.com.my>

Tarikh Mula Pensijilan : 04 April 2008

Certified Since

Sah Sehingga : 04 April 2025

Valid Until

Tarikh Dikeluarkan : 24 April 2024

Issue Date

No Siri : 097211

Serial No

Lesen ini dianugerahkan tertakuk kepada syarat-syarat Perjanjian Pensijilan Barangan SIRIM QAS International Sdn. Bhd.
This Licence is granted subject to the provisions of the Product Certification Agreement of SIRIM QAS International Sdn. Bhd.

SCHEDULE

DORMATE SDN.BHD



Trade Mark : TECHDOR
Model : MM1202NB - Tested to MS 1073:Pt.3:1996(Amd.1:2003)
Rating : Two (2) Hours; Integrity: 135 Minutes, Insulation: 77 Minutes
Type : Double Leaf, Metal Frame
Size : 1. Door Leaf: 2093mm x 1707mm x 44.6mm
2. Door Frame: 2140mm x 1794mm x 140mm
Metal Frame supplied by: METAFRAME (M) SDN. BHD.

Trade Mark : TECHDOR
Model : MM1202AA - Tested to MS 1073:Pt.3:1996(Amd.1:2003)
Rating : Two (2) Hours; Integrity: 130 Minutes, Insulation: 71 Minutes
Type : Double Leaf, Metal Frame
Size : 1. Door Leaf: 2355mm x 2314mm x 47.3mm
2. Door Frame: 2404mm x 2400mm x 140mm
Metal Frame supplied by: TUCK HUA METAL WORKS SDN. BHD

TEST REPORT NO. : 2015FE0345, 2015FE0378, 2019FE0431

End of page

SIRIM QAS International Sdn. Bhd.
(No. Syarikat 199601037981(410334-X))

1, Persiaran Dato' Menteri
Seksyen 2, Peti Surat 7035
40700 Shah Alam
Selangor Darul Ehsan
MALAYSIA.

Tel : 603-5544 6000
Emel : cserviceqas@sirim.my

<https://www.sirim-qas.com.my>
<https://www.malysiancertified.com.my>

Tarikh Mula Pensijilan : 04 April 2008

Certified Since

Sah Sehingga : 04 April 2025

Valid Until

Tarikh Dikeluarkan : 24 April 2024

Issue Date

No Siri : 097211

Serial No

Lesen ini dianugerahkan tertakluk kepada syarat-syarat Perjanjian Pensijilan Barangan SIRIM QAS International Sdn. Bhd.
This Licence is granted subject to the provisions of the Product Certification Agreement of SIRIM QAS International Sdn. Bhd.



No Lesen : PD013618

Licence No :

LESEN PENSIJILAN BARANGAN

Product Certification Licence



SIRIM QAS International Sdn. Bhd. dengan ini menganugerahkan kepada
SIRIM QAS International Sdn. Bhd. hereby grants to

DORMATE SDN.BHD
NO. 41 & 42, SUBANG LIGHT INDUSTRIAL PARK
JALAN SUBANG 2, OFF PERSIARAN SUBANG
47500 SUBANG JAYA
SELANGOR, MALAYSIA

Lesen untuk menggunakan Tanda Pensijilan di atas barangan
a licence to use the Certification Mark on

COMPOSITE FIRE RESISTANT DOORSET (SINGLE LEAF)

Please refer to detail in the SCHEDULE

sebagai mematuhi keperluan
as complying with

MS 1073 : PART 3 : 1996

Nur Fadhilah binti Muhammad
Ketua Pegawai Eksekutif
Chief Executive Officer
SIRIM QAS International Sdn. Bhd.



SIRIM QAS International Sdn. Bhd.
(No. Syarikat 199601037981(410334-X))

1, Persiaran Dato' Menteri
Seksyen 2, Peti Surat 7035
40700 Shah Alam
Selangor Darul Ehsan
MALAYSIA.

Tel : 603-5544 6000
Emel : cserviceqas@sirim.my

<https://www.sirim-qas.com.my>
<https://www.malysiancertified.com.my>

Tarikh Mula Pensijilan : 04 April 2008

Certified Since

Sah Sehingga : 04 April 2025

Valid Until

Tarikh Dikeluarkan : 24 April 2024

Issue Date

No Siri : 097214

Serial No

Lesen ini dianugerahkan tertakluk kepada syarat-syarat Perjanjian Pensijilan Barangan SIRIM QAS International Sdn. Bhd.
This Licence is granted subject to the provisions of the Product Certification Agreement of SIRIM QAS International Sdn. Bhd.

SCHEDULE

DORMATE SDN.BHD



Trade Mark : TECHDOR
Model : MM1201NB - Tested to MS 1073:Pt.3:1996(Amd.1:2003)
Rating : Two (2) Hours; Integrity: 135 Minutes, Insulation: 71 Minutes
Type : Single Leaf, Metal Frame
Size : 1. Door Leaf: 2090mm x 915mm x 45.1mm
2. Door Frame: 2138mm x 1002mm x 140mm
Metal Frame supplied by: METAFRAME (M) SDN. BHD.

Test Report: 2015FE0213

Trade Mark : TECHDOR
Model : MM1201AA - Tested to MS 1073:Pt.3:1996(Amd.1:2003)
Rating : Single Leaf, Metal Frame
Type : Two (2) Hours; Integrity: 135 Minutes, Insulation: 72 Minutes
Size : 1. Door Leaf: 2365mm x 1113mm x 47.8mm
2. Door Frame: 2413mm x 1199mm x 140mm
Metal Frame supplied by: TUCK HUA METAL WORKS SDN BHD

Test Report: 2019FE0541

TEST REPORT NO. : 2015FE0213, 2019FE0541

End of page

SIRIM QAS International Sdn. Bhd.
(No. Syarikat 199601037981(410334-X))

1, Persiaran Dato' Menteri
Seksyen 2, Peti Surat 7035
40700 Shah Alam
Selangor Darul Ehsan
MALAYSIA.

Tel : 603-5544 6000
Emel : cserviceqas@sirim.my

<https://www.sirim-qas.com.my>
<https://www.malaysiancertified.com.my>

Tarikh Mula Pensijilan : 04 April 2008

Certified Since

Sah Sehingga : 04 April 2025

Valid Until

Tarikh Dikeluarkan : 24 April 2024

Issue Date

No Siri : 097214

Serial No

Lesen ini dianugerahkan tertakluk kepada syarat-syarat Perjanjian Pensijilan Barangan SIRIM QAS International Sdn. Bhd.
This Licence is granted subject to the provisions of the Product Certification Agreement of SIRIM QAS International Sdn. Bhd.



List of Current and Completed Projects

Project References

- Cadangan Pembangunan 377 Unit Yang Mengandungi Kondominium, Kemudahan Kelab Dan kolam Renang Di Atas Parcel RC5, Lot 62568 Bandar Sunway, Daerah Petaling, Selangor D.E.
Owner/Developer: Sunway South Quay Sdn Bhd
- Puncak Nusa Kelana Condominium-C1 Di Atas Lot 2450, Mukim Damansara, Petaling Jaya, Selangor.
Owner/Developer: Puncakdana Sdn Bhd
- Cadangan Pembangunan 114 Unit Rumah Pangsa Harga Murah 5 Tingkat Di Atas Lot PT 17337 & 17387 Dan 208 Unit Rumah Pangsa Harga Serdahana 5 Tingkat Di Atas Lot PT 17547 & 17671, Mukim Cheras, Daerah Hulu Langat, Batu 7½, Jalan Cheras, Selangor Darul Ehsan.
Owner/Developer: Milik Harta Sdn Bhd
- Membina 3 Blok Pangsapuri Kos Sederhana 16 Tingkat Yang Mengandungi 429 Units Kediaman Dengan Kemudahan-Kemudahan Berkaitan Di Atas Lot PT 19494, Pandan Mewah, Mukim Ampang, Daerah Ulu Langat, Selangor Darul Ehsan.
Owner/Developer: Jaya Ternak Sdn Bhd
- Cadangan Pembangunan Yang Mengandungi 160 Unit Apartment Kos Rendah, 200 Unit Apartment Kos Serdahana, 176 Unit Apartment Dan 50 Unit Kedai Di Atas Lot 8762, 8765, 8766 Dan Lot 2423, Mukim Kajang, Daerah Hulu Langat, Selangor Darul Ehsan.
Owner/Developer: Interside Development Sdn Bhd.
- Proposed Development of 1 Block of Low Cost Apartments Consisting of 216 Unit and 8 Shop Lot PT92779 (Lot 77167) and 288 Unit and 12 Shop Lot PT 92779 (Lot 77165) Jalan Pandanmaran, Mukim Klang, Daerah Klang, Negeri Selangor Darul Ehsan.
Owner/Developer: Banjaria Sdn Bhd
- Cadangan Pembangunan Fasa 2 Yang Mengandungi 864 Rumah Pangsa Kos Sederhana 7 Tingkat Dengan Lift Dan 2 Unit Pencawang Elektrik Di Seksyen II, Pusat Bandar Sungai Buloh, Daerah Petaling, Selangor Darul Ehsan.
Owner/Developer: Perbadanan Kemajuan Negeri Selangor.
- Cadangan Membina 3 Blok Apartment Dengan Kolam Renang & Kelab Rekreasi Yang Mengandungi Blok B -24 Tingkat Apartment (173 Unit) Dengan Tempat Letak Kereta Basemen 1 & 2 Di Atas Lot No. 51957, Jalan Cheras, Taman Midah, Mukim Kuala Lumpur.
Owner/Developer: Midah Heights Sdn Bhd
- Contract for Construction & Completion of 3 Blocks 5 Storey (96 Units) Low Medium Cost Apartments on Lot 31323 (PTD 24663), Taman Kota Puteri, Mukim Plentong, Johor Bahru, Johor.
Owner/Developer: Maspura Development Sdn Bhd
- Cadangan Membina 288 Unit 3 & 6 Tingkat Apartment Dan sebuah Rumah Pengawal Serta Sebuah Pencawang Elektrik Di Atas lot PT 26564, Mukim Rawang, Dan 270 Unit # & 6 Tingkat Apartment Dan Sebuah Rumah Pengawal Serta Sebuah Pencawang Elektrik Di Atas Lot 36491, Mukim Batu, Daerah Gombak, Majlis Perbandaran Selayang.
Owner/Developer: Syabas Pemaju (M) Sdn Bhd
- Cadangan Membina Dan Menyiapkan 1 Blok Pangsapuri Kos Rendah 19 Tingkat 314 Unit Kediaman Dan 4 Unit Kedai (Parcel 1A) Di Atas Sebahagian Lot 98 (Lot Baru PT 6862), Jalan Puchong, Mukim Petaling Dalam Bandaraya Kuala Lumpur.
Owner/Developer: Sapphire Empire Sdn Bhd
- Proposed 208 Unit Medium Cost Apartment (Block A & C) Including Club House On Part of Lot 8865, Mukim Dengkil, Daerah Sepang, Selangor Darul Ehsan.
Owner/Developer: Bukit Hitam Development Sdn Bhd
- Cadangan Pembangunan 2 Blok Pangsapuri Mewah 31 Tingkat (318 Unit) Dengan 4 Tingkat Podium Tempat Letak Kereta Dengan Kemudahan Rekreasi Dan Kolam Renang Di Atas Sebahagian Lot 184, Seksyen 83, Kuala Lumpur
Owner/Developer: Sentul Raya Sdn Bhd

Project References

- Cadangan Menyiapkan Kerja-Kerja Terbangkalai Kos Rendah 15 Tingkat (Fasa 5B) Block G, J & N Di Atas Lot 3207 Dan 2905, Jalan PJS 2, Mukim Petaling, Selangor Darul Ehsan (Taman Desaria)
Owner/Developer: T.D Management Sdn Bhd
- Cadangan Pembangunan 4 Blok Rumah Pangsapuri (454 Unit) Yang Mengandungi 2 Blok Pangsapuri 19-20 Tingkat (Blok A Dan B) Dan 2 Blok Pangsapuri 13 Tingkat (Blok C Dan D) Yang Mengandungi 3 Tingkat Tempat Letak Kereta, 1 Tingkat Tempat Letak Kereta, Sub-Basement Dan 10 Tingkat Pangsapuri Di Atas Sebahagian Lot 983 (Lot Baru P.T. 6857 Dan 6858) Jalan Puchong, Mukim Petaling Dalam Bandaraya Kuala Lumpur
Owner/Developer: Sapphire Empire Sdn Bhd.
- Cadangan Membina 724 Unit Pangsapuri 3 Dan 4 Tingkat 1 Unit Rumah Kelab, 2 Unit Tadika, 2 Unit Surau Pencawang TNB Di Atas Sebahagian Seksyen II, Kota Damansara, Daerah Petaling Jaya, Selangor Darul Ehsan
Owner/Developer: PKNS
- Cadangan Pembangunan 3 Blok Pangsapuri 28 Tingkat Yang Mengandungi 572 Unit Kediaman Di Atas Lot 220, 221 Dan PT 171, Seksyen 83, Jalan Ipoh, Bandaraya Kuala Lumpur
Owner/Developer: Sem Siong Industries Sdn Bhd.
- Cadangan Pembangunan 2 Blok Pangsapuri Mewah (334 Unit) yang mengandungi (i) 1 Blok Bangunan Pangsapuri 25 Tingkat Kediaman Mengandungi 144 Unit, (ii) 1 Blok Bangunan Pangsapuri 20 Tingkat Kediaman Mengandungi 190 Unit, (iii) 3 Tingkat Podium Mengandungi 4 Tingkat Tempat Letak Kereta, Kolam Renang, Gimnasium, Dewan Serbaguna, Pejabat Pengurusan, Kawasan Rekreasi Kanak-kanak, Bilik Mesyuarat dan Pencawang Elektrik, Di atas sebahagian Lot P.T. 11991, Mukim Setul, Daerah Seremban, Negeri Sembilan
Owner/Developer: GD Development Sdn Bhd.
- The Construction & Completion of Super Structure Works For Cadangan Campuran 29 Tingkat Yang Mengandungi :(A) Blok A-15 Tingkat Pangsapuri Service Di Atas Podium (210 Unit), (B) Blok B-15 Tingkat Pangsapuri Service Di Atas Podium (236 Unit) (C) Blok C-21 Tingkat Soho Di Atas Podium (320 Unit), Di Atas Podium (320 Unit),(D) 4 Unit Kedai Pejabat 4 Tingkat Dan 8 Unit Kedai Pejabat 3 Tingkat & Kemudahan Surau, Pejabat Pengurusan, Gymnasium, Kafeteria, Dewan Serbaguna, Dobi, Sky Lounge, Taska, Kedai, Kolam Renang Dewasa Dan Kanak-Kanak (F) 1 Unit Pencawang Elektrik (G) 7 Tingkat Podium Tempat Letak Kereta Di Atas Lot 639 Persiaran Pinggiran Putra, Seksyen 2, Bandar Putra Permai, Mukim Petaling, Daerah Petaling, Selangor Darul Ehsan.
Owner/Developer: Kesington Vision Sdn Bhd
- Cadangan Pindaan Pelan Yang Diluluskan Rujukan JPBM:SL:005/113434, Bertarikh 02 July 2014 Bagi Permohonan Kelulusan Pelan Bangunan Sebahagian Daripada Pembangunan Institusi Swasta Yang Mengandungi Fasa 2:- I).1 Blok Hostel Apartment G+16 Tingkat (256 Unit) Berserta Pencawang Elektrik. II). 2 Blok Pangsapuri Servis 10 Tingkat (180 Unit) 1 Blok Tempat Letak Kereta 7 Tingkat 1/2 Tingkat Tempat Letak Kereta Bawah Tanah.Kolam Renang,Bilik Gymnasium, Kafe, Tadika, Surau, Dewan Serbaguna Dan Pejabat Pengurusan Berserta Pencawang Elektrik. Di Atas Lot PT 41462, Persiaran Sepang,Cyber 11, Cyberjaya, Mukim Dengkil, Daerah Sepang, Selangor Darul Ehsan.
Owner/Developer: Seri Mutiara Development Sdn Bhd.
- Cadangan Pembangunan 2 Blok Pangsapuri (360 Unit) Di Atas 4 Tingkat Podium Tempat Letak Kereta Yang Mengandungi :- 1) Blok A-Pangsapuri 23 Tingkat (176 Unit) Dengan Kemudahan-Kemudahan Asas Di Tingkat Bawah. 2). Blok B-Pangsapuri 22 dan 24 Tingkat (184 Unit) 3). 1 Tingkat Sub-Basemen Tempat Letak Kereta, Di Atas Lot PT 5746, Mukim Setapak, Wilayah Persekutuan Kuala Lumpur.
Owner/Developer: Sentul Murni Sdn Bhd.

Project References

- Tujuan Cadangan Pembinaan 418 Unit Pangsapuri (4 Blok-8 Tingkat), A) Blok A (8 Tingkat-84 Unit), B) Blok B1 (8 Tingkat -84 Unit), C) Blok B2 (8 Tingkat-108 Unit) D), Blok C (8 Tingkat-118 Unit), Termasuk Kemudahan Awam:- 1 Unit Rumah Kelab, 1 Unit Mini Mart dan Pusat Pengawal, 1 Pusat Pengumpulan Sampah, 1 Unit Kolam Renang Serta Kolam Kanak-Kanak Dan Kemudahan Lain, Di Atas Lot PTD 149234, Jalan Mutiara Emas 8, Jalan Mutiara Emas 5, Dalam Pembangunan Austin Heights, Taman Mount Austin, Mukim Tebrau, Daerah Johor Bahru, Johor Bahru.
- Permohonan Pelan Bangunan Di Bawah, Akta 133 Bagi Pemajuan Perdagangan Yang Mengandungi: i) 1 Blok Komersial, 2 Tingkat (16 Unit), ii) 1 Blok (6 Menara) Pangsapuri Perkhidmatan 36 Tingkat (2352 Unit) dan 7 Tingkat Tempat Letak Kenderaan Beserta 2 Tingkat Pusat Membeli Belah Dan Kemudahan Di Atas Lot PTB 24080 (Plot 3), Persiaran Abu Bakar Sultan, Teluk Danga, Mukim Bandar Johor Bahru, Johor Darul Takzim.
Owner/Developer: Country Garden Danga Bay Sdn Bhd.
- 800 units of 9 Blocks Storey Medium Cost Apartment @ Hulu Kelang
Owner/Developer: Ukay Land Sdn Bhd.
- Cadangan Membina 44 unit Kedai/Apartment 4 Tingkat di Atas Sub-Lot No. 123 hingga 166 (Block K, L, M & N), Sebahagian Sub-Lot PT 6753, Taman Kajang Utama, Mukim Kajang, Daerah Hulu Langat, Selangor Darul Ehsan
Owner/Developer: MRCB Utama Sdn Bhd.
- Construction and Completion of Bangi Avenue, Block E – 26 Tingkat Pangsapuri Jenis Kos Bebas (277 unit), 7 Tingkat Podium Tempat Letak Kereta, 1 Unit Pencawang Elektrik (SSU), 1 Unit Rumah Sampah Dan Kemudahan-Kemudahan Sokongan on Land Held Under PT87785 (Part of Lot 44805), Mukim Kajang, Daerah Hulu Langat, Selangor.
Owner/Developer: Trans Loyal Development Sdn Bhd.
- Cadangan Pembinaan Dua Blok Pangsapuri Perkhidmatan 28 Tingkat Yang Mengandungi: - 1. Blok A- Pangsapuri Perkhidmatan 28 Tingkat (190 Unit di Aras 9-28) 2. Blok B - Pangsapuri Perkhidmatan 28 Tingkat (190 Unit di Aras 9-28) 3. Tingkat Kemudahan Seperti Rumah Kelab, Dewan Serbaguna, Bilik Bacaan, Gymnasium & Fitness Room, Surau dan Kolam Renang Dewasa/Kanak-Kanak, Taman Permainan Kanak Kanak, Landscape Plaza di Aras 8 Blok A Dan Blok B. 4. Podium Tempat Letak Kereta Di Aras B2-7. 5. Blok C- Kedai Pejabat 3 Tingkat (39 Unit) - Tempat Letak Kereta di Aras UG , - Kedai 13 Unit di Aras 1, - Pejabat 26 Unit Di Aras 2-3 , Di Atas Lot PT 37330 (HSD 105863), Fasa 4D & A, Jalan BK 5A/3, Bandar Kinrara Puchong, Mukim Petaling, Daerah Petaling, Selangor Darul Ehsan.
Owner/Developer: Perumahan Kinrara Berhad.
- Cadangan Pembangunan (Fasa 2): 1) 1 Blok Pangsapuri Jenis Blok A – 15 Tingkat (100 unit); 2) 1 Blok Pangsapuri Jenis Blok A1 15 Tingkat (103 unit); 3) 1 Blok Fasiliti Kemudahan Penduduk; 4) 2 unit Kolam Renang Di Atas Lot PT 37427 (Blok 15), Bandar Tasik Puteri, Mukim Rawang, Daerah Gombak, Majlis Perbandaran Selangor, Selangor Darul Ehsan.
Owner/Developer: Rawang Sdn Bhd.
- Cadangan Pembangunan 896 Unit Rumah Mampu Milik Wilayah Persekutuan 35 Tingkat Di Atas Sebahagian Lot PT 9238, Jalan Pantai Dalam, Wilayah Persekutuan Kuala Lumpur
Owner/Developer: Dewan Bandaraya Kuala Lumpur / Amona Development Sdn Bhd.
- Cadangan Membina 3 Blok Pangsapuri Rumah Selangorku (Jenis C2) 15 dan 16 Tingkat (723 Unit) Di Atas No.2 (P.T 32439), Persiaran Setia Makmur, Setia Alam, Seksyen U13, 40170 Shah Alam, Selangor Darul Ehsan.
Owner/Developer: Bandar Setia Alam Sdn Bhd.

Project References

- Cadangan Pembangunan Perumahan Pangsapuri Yang Terdiri Daripada: Fasa 1: Blok E-26 Tingkat Pangsapuri Jenis Kos Bebas (277 Unit), 7 Tingkat Podium Tempat Letak Kereta, 1 Unit Pencawang Elektrik (SSU), 1 Unit Rumah Sampah, Kemudahan-Kemudahan Sokongan Yang Mengandungi Pondok Pengawal, Surau, Dewan Serbaguna, 2 Unit Tadika, Kedai, Bilik Pengurusan Dan Kolam Renang; Fasa 2: Blok D -25 Tingkat Pangsapuri Jenis Bebas (276 Unit), Blok C-25 Tingkat Pangsapuri Jenis Kos Bebas (276 Unit), 7 Tingkat Podium Tempat Letak Kereta, 2 Unit Rumah Sampah; Fasa 3: Blok A-25 Tingkat Pangsapuri RSKU Jenis C (246 Unit), 7 Tingkat Podium Tempat Letak Kereta, 1 Unit Rumah Sampah; Fasa 4: Blok B-25 Tingkat Pangsapuri RSKU Jenis C (246 Unit), 7 Tingkat Podium Tempat Letak Kereta, 1 Unit Rumah Sampah Di Atas Lot 44805 (Dahulunya PT 69786), Mukim Kajang, Daerah Hulu Langat, Selangor Darul Ehsan
Owner/Developer: Sutera Maya Resources Sdn Bhd./ Trans Loyal Development Sdn Bhd.
- Permohonan Pengasingan Fasa Bagi Cadangan Pembangunan Bercampur Fasa 1 : i) 2 Buah Blok Bangunan (Blok A & B) 11 Tingkat Jenis "Studio Suite" 1080 Unit ii) 1 Buah Blok Bangunan Kelab 3 Tingkat Dengan Kemudahan Kolam Renang, Kedai Dan 1 Tingkat Parkir Kereta Di Tingkat Bawah Dan Tingkat Separa Bawah Tanah iii) 3 Buah Pusat Sampah, 2 Buah Pondok Pengawal (Pindaan) Dan 3 Buah Pencawang Elektrik TNB (Pindaan) & Fasa 2 i) 1 Buah Blok Bangunan (Blok C) 13 Tingkat Jenis "Studio Suite" 780 Unit ii) 1 Buah Blok Bangunan (Blok D) 16 Tingkat Jenis "Studio Suite" 1016 Unit iii) 2 Buah Pusat Sampah Dan 1 Buah Pencawang Elektrik TNB (Pindaan) Di Atas Lot PT 53827, Mukim Kampar, Daerah Kampar, Perak Darul Ridzuan Untuk Tetuan Vistana Jati Sdn Bhd
- Unisuite, Kampar, Lot 312206, Jalan Batu Karang, 31900 Kampar, Perak Darul Ridzuan
- 3 Blocks 45 Storey Apartment At Kg Baru, Salak Selatan
- Vista Sentul (T2003), Lot 50954, Mukim Batu, Kuala Lumpur, Wilayah Persekutuan
- Cadangan Membina 2 Blok Pejabat 14-17 Tingkat Dengan 10 Tingkat Podium Yang Mengandungi Mezanin Kemudahan Pangsapuri, Ruang Perniagaan (33 Unit), Pejabat Dan Tempat Letak Kereta Bereserta 4 Aras Basemen Tempat Letak Kereta Di Atas Lot 141 (PT 141 (PT 16),Jalan 13/6, Seksyen 13, Mukim Bandar Petaling Jaya, Daerah Petaling, Selangor Darul Ehsan. (Pacific Star)
Owner/Developer: Pacific Star
- Cadangan Membina 4 Blok Pangsapuri Servis 55 Tingkat (1421 Unit) Yang Mengandungi: -
 - 1) 9 Tingkat Podium Tempat Letak Kenderaan
 - 2) 1 Tingkat Kemudahan Di Tingkat 10
 - 3) 45 Tingkat Pangsapuri Servis (1421 Unit)
 - 4) 1 Tingkat Kemudahan Di Roof Top
 - 5) 1 Unit Pondok Pengawal Dengan 1 Tingkat Sub-Basemen di Atas Plot 1, PT.27232, Off Lebuhraya Lingkaran Tengah 2, Taman Wahyu, Mukim Batu, Wilayah Persekutuan Kuala Lumpur.
- Cadangan Membina dan Menyiapkan 1 Blok 8 Tingkat Kuarters Eksekutif (24 Unit), 3 Blok 9 Tingkat Kuarters Bukan Eksekutif (160 Unit) Serta Kemudahan-Kemudahan Lain di Atas Sebahagian Lot 6253 (GRN11003), Mukim Kuala Berang, Daerah Hulu Terengganu, Terengganu Darul Iman.
Owner/Developer: Tenaga Nasional Berhad.
- Cadangan Mengekalkan Bangunan Pejabat Telekom Malaysia Sedia Ada, Merobohkan Sebahagian Bangunan dan Membina Semula Pembangunan Perdagangan Yang Mengandungi: i) 1 Blok Pangsapuri Servis 38 Tingkat (278 Unit), ii) 3 Unit Kedai Di Tingkat Bawah, iii) Kemudahan-kemudahan Penduduk di Tingkat Bawah, Tingkat 6 Dan Tingkat 38, Di Atas Satu Blok Podium 9 Tingkat Yang Mengandungi 8 Tingkat Tempat Letak Kerata di Atas Lot 350, Seksyen96, Jalan Bangsar Utama 3, Off Jalan Bangsar, Kuala Lumpur

Project References

- Cadangan Pembangunan Di Atas Lot 423, Sek 20 (PN 5596) Kuantan, Pahang Darul Makmur (Hotel, Convention Hall and Office Tower)
Owner/Developer: Zenith Aim Sdn Bhd
- Cadangan Pembangunan Hotel 16 Tingkat (172 Bilik) di Atas Lot 1057, 1058, 1101, 1102, 1153, Seksyen 69, Jalan Kampung Attap, Dalam Bandaraya Kuala Lumpur
Owner/Developer: Taipan Bersatu Sdn Bhd.
- Proposed Hotel Development (Holiday Inn Hotel) on Lot 1342, Kawasan Bandar XLII, Daerah Melaka Tengah, Melaka.
- Proposed Extension to Existing Factory (Phase IV) at Kg. Sum Sum, Janda Baik, Pahang Darul Makmur
Owner/Developer: Elektrisola (M) Sdn Bhd.
- Construction & Completion for Plot IA & 4 Development Comprises of 37 Units 3 Storey Shop Office; 20 Units 2 Storey Shop Office; 33 Units 2 storey Shop House & 2 Units TNB Substation for The Proposed Mixed Development At Aman Suria Damansara On Lots 370, 371 & 372 Mukim Sungai Buloh, Daerah Petaling Selangor Darul Ehsan.
Owner/Developer: Glomac Real Estate Sdn Bhd.
- Cadangan Pembangunan Pejabat 9 Tingkat Dengan 3 Tingkat Besmen Tempat Letak Kereta Di Atas Sebahagian Lot 4532, Di Alamat No. 47, Jalan Dungun, Bukit Damansara, Mukim Kuala Lumpur Dalam, Bandaraya Kuala Lumpur
Owner/Developer: Puyu Emas Sdn Bhd.
- Cadangan Pembangunan Sebuah Pusat Kawalan Measat 3 Dan Bangunan Teknikal Berkaitan, 3 Tingkat Dengan Tempat Letak Kereta Terbuka Di Atas Lot HS (D) 7037 PT 12001
Owner/Developer: Binariang Satellite Systems Sdn Bhd.
- Proposed 1 Borneo Hypermall and 1 Sulaiman Mixed Development Kota Kinabalu, Sabah.
- Permohonan Kebenaran Merancang Bagi Pendirian Bangunan Di Atas Cadangan Pembangunan Sebuah Kompleks Kedai Pejabat 4 Tingkat Seluas 1.632 Ekar, Fasa 3, Presint 9, Putrajaya, Wilayah Persekutuan
Owner/Developer: Putrajaya Holding Sdn Bhd.
- Proposed Construction & Completion 78 Units Double Storey Shop Office At PTD 8132 - 8165 & PTD 8168 - 8211 On Lot 5357, Jalan Kluang, Mukim Simpang Kanan, Daerah Batu Pahat, Johor Darul Takzim
Owner/Developer: Sin Soon Lee Realty Company (M) Sdn Bhd.
- Cadangan Pembangunan 96 Unit Kedai Pejabat 3-5 Tingkat Di Atas PT 1426 HS (D) 112758 (Lot 1971) Mukim Damansara, Daerah Petaling, Selangor Darul Ehsan
Owner/Developer: Dataran Ara Damansara Sdn Bhd.
- Cadangan Pembangunan Perkilangan Yang Mengandungi 20 Unit Industri Berkembar 2 Tingkat Di Atas Lot 1991 Dan 1992, Mukim Kajang, Daerah Hulu Langat, Selangor
Owner/Developer: KYK Development Sdn Bhd.
- Cadangan Pembangunan Pejabat Kedutaan Di Atas Sebahagian Lot PT No. 49 Diplomatik Enklaf, Presint 15, Wilayah Persekutuan Putrajaya
Owner/Developer: Perbadanan Putrajaya
- Cadangan Membina 8 Blok Kedai/Pejabat Yang Mengandungi 1 Unit Kedai/Pejabat 6 Tingkat, 16 Unit Kedai/Pejabat 4 Tingkat Dan 46 Unit Kedai/Pejabat 3 Tingkat Di Atas Sebahagian Lot 734 Bandar Seremban, Daerah Seremban, Negeri Seremban
Owner/Developer: Era Baru Sdn Bhd
- Lloyd Hotel, Lot 300, Seksyen 67, Jalan Kemuning, Kuala Lumpur

Project References

- Cadangan Pembangunan Fasa (3CI) Yang Mengandungi: (1) Blok Kedai / Pejabat 3 Tingkat Jenis A1-3 Unit, Jenis A2-3 Unit, Jenis A3-1 Unit, Jenis A4-1 Unit Dan Jenis B-32 Unit, 1 Unit Pencawang Elektrik TNB Di Atas Sebahagian Lot 6677, Bandar Bukit Tinggi 1, Jalan Langkat, Klang Bandar Diraja, Mukim Klang, Selangor Darul Ehsan
Owner/Developer: Labur Bina Sdn Bhd.
- Cadangan Membina 1 Blok Kompleks Perindustrian Ringan 2 Tingkat Yang Mengandungi 2 Unit Jenis A & 2 Unit Jenis A1, Di Atas No. 2 & 4 (Lot PT 15979 & 15980), Jalan Pengatucara U 1/51, Seksyen U1, 40150 Shah Alam, Selangor Darul Ehsan
Owner/Developer: Temasya Development Co Sdn Bhd.
- Cadangan Pembangunan 18 Unit Kedai Pejabat Yang Mengandungi: - 10 Unit Kedai Pejabat 3 Tingkat, ii) 8 Unit Kedai Pejabat 4 Tingkat, iii) 1 Unit Pencawang Elektrik, Di Atas Lot PT 5114 & Sebahagian Lot PT 21, Kelana Jaya, Mukim Damansara, Daerah Petaling, Selangor Darul Ehsan
Owner/Developer: Perbadanan Kemajuan Negeri Selangor (PKNS) Dengan Usahasama Kelana Property Development Sdn Bhd.
- Cadangan Pembinaan Semula Wisma Socfin Yang Sediada Kepada 1 Blok Bangunan 16 Tingkat Dengan: - 5 Paras Basemen Tempat Letak Kereta (428 Nos), ii) Paras 1 & 2 - Retail & Tempat Letak Kereta (6 Nos), iii) Paras 3, 4 & 5 - Tempat Letak Kereta (163 Nos) (Jumlah TLK 597 Nos) & iv) Paras 6 16 - Pejabat Di Atas Lot 38415, 38416, 38417 Jalan Semantan 2, Mukim Kuala Lumpur, Wilayah Persekutuan.
- Cadangan Pembangunan 92 Unit Kedai Pejabat Kos Sederhana di Atas Lot PT 27334 Hingga PT 27404 Dan PT 27473 Hingga PT 27484 Kawasan Perindustrian Bukit Raja Selatan, Seksyen 7, Shah Alam, Selangor Darul Ehsan
Owner/Developer: IJM Properties Sdn Bhd.
- Pembangunan Pusat Hidrografi Negera Di Pulau Indah, Selangor Darul Ehsan
Owner/Developer: TLDM
- Pembangunan Pusat Hidrografi Negera Di Pulau Indah, Selangor Darul Ehsan
Owner/Developer: TLDM
- Cadangan 12 Unit 3 ½ Tingkat Kedai Pejabat Dan 1 Unit Pencawang Elektrik Berserta Kawasan Letak Kereta Bertingkat Di Atas PT 1723(14631), Jalan SS 25/22, SS 25/35 Dan SS 25/24, Taman Mayang, Mukim Sungai Buloh, Daerah Petaling, Selangor Darul Ehsan
Owner/Developer: Azimat Mayang Sdn Bhd.
- Cadangan Pembangunan Kedai Pejabat Secara Strata Yang Mengandungi 30 Unit Kedai di Tingkat Bawah, 8 Unit Pejabat di Tingkat 1, 8 Unit Pejabat di Tingkat 2, 4 Unit Pejabat di Tingkat 3 Dan 1 Unit Pencawang Elektrik di Tingkat Bawah di Atas Lot P.T. 33522, Seksyen U3, 40150 Shah Alam, Selangor.
Owner/Developer: Poly Effort Sdn Bhd.
- Cadangan Pindaan Kepada Pelan Lulus BP S2 OSC 2011 1844 Bertarikh 7 Jun 2013 Kepada Cadangan Pembangunan Perdagangan Yang Mengandungi:- (1) Fasa 1a : a) 4 Blok 6 Tingkat 46 Unit Kedai Pejabat, b) 4 Tingkat Sub-Besmen Tempat Letak Kereta Yang Mengandungi Kemudahan-Kemudahan Sampingan & "Accessory Parcel" Yang Dimiliki Oleh Fasa 1b. (2) Fasa 1b : a) 1 Blok 30 Tingkat Bangunan Yang Mengandungi 3 Tingkat Ruang Perdagangan Dan 27 Tingkat 258 Unit Pangsapuri Servis (27 Tingkat) Di Atas Lot-Lot 38031,38032 & PT 15009, Batu 6, Off Jalan Cheras, Mukim Petaling, Daerah Kuala Lumpur, Wilayah Persekutuan Kuala Lumpur
Owner/Developer: Accolade Land Sdn Bhd
- The Proposed Main Building Works & External Works for Cadangan Pembangunan 1 Block Pusat Perdagangan Dan Beli-Belah (2 Tingkat) dengan Tempat Letak Kereta (7 Tingkat) di atas Sub-Parcel Z9 dan Dataran Plaza Z11 Parcel Z, Precint 1 – Putrajaya.

Project References

- Cadangan Membangunan Block Komersil Yang Mengandungi: Fasa 1: 1) Block Bangunan Komersil 7 Tingkat Bersama 2 Aras Basement Tempat Letak Kereta 2). 1 Unit PE (11KV) 3). 1 Unit Pondok Pengawal. Fasa 2: 1) 2 Block Bangunan Pejabat 12 Tingkat Beserta Medan Selera 2) 1 Unit PE (11KV) 3) 1 Unit Pondok Pengawal. Di Atas Lot PT. 35596 (HSD296142) (Dahulu Dikenali Sebagai PT12 Dan PT13) Jalan PJU 1A/7, PJU 1A, Mukim Damansara, Daerah Petaling, Selangor Darul Ehsan
Owner/Developer: Sime Darby Brunnsfield Damansara Sdn Bhd.
- Aeropod @ Tg. Aru (Phase 2) Proposed Commercial Developments Consist of 1 Block of 4 Storey Shopping Mall, 1 Block of 6 Storey Entertainment Pod, 4 Blocks of 8 Storey Shop/Office & 4 Blocks of 9 Storey Retail/Office Suite [With Subsidiary Strata Titles to be Applied for] On TL.017560771 At Tanjung Aru, Kota Kinabalu, Sabah. Phase 2A, Stage 2: Part of Level 1 Carpark, Level 2 Carpark, Level 3 Landscaped Podium, Block H, Block I & J, Stage 3 : Block K (K1 & K2).
Owner/Developer: SP Setia Bhd
- Coach (M) Sdn Bhd, Suite 800/802, Genting Highlands Premium Outlets, Genting Highlands, 69000 Pahang Darul Makmur
- Cadangan Pembangunan Kuala Lumpur Pavilion di atas Lot 174, 185, 187, 281 (Lot Baru: Lot 332) dan 260, Jalan Bukit Bintang / Jalan Raja Chulan, Seksyen 67, Mukim Kuala Lumpur, Wilayah Persekutuan.
Owner/Developer: Malton Bhd
- Pindaan Kepada Pelan Yang dilulus mengikat Perintah Pembangunan Bertarikh 2 Ogos 2006 Kepada Cadangan Pembangunan Bercampur yang mengandungi 1 Blok Servis Apartment 32 Tingkat, termasuk 1 Tingkat Kemudahan Awam Persendirian, 6 Tingkat Tempat Letak Kereta, 3 Tingkat Ruang Komersial Serta 2 Tingkat Tempat Letak Kereta Besmen Di Atas Lot 162, Sek. 63, Jalan Tun Razak, Kuala Lumpur
Owner/Developer: GTower Sdn Bhd.
- Quayside Mall Di Atas Plot Pemiagaan (1) Sebahagian Lot 43495 HS (D) 41136, Mukim Tanjung Dua Belas, Daerah Kuala Langat, Selangor
Owner/Developer: Gamuda Land Kemuning Sdn. Bhd.
- Proposed Renovation and Completion, Architecture & Interior Design for Corporate Identity (CI) Compliance with Exterior Work for BMW Motor & Division Office Located at Block 1, Sime Darby Motor Auto Complex, Lot PT35595 (HSD 296142), PJU 1/A/7.
Owner/Developer: Sime Darby
- Di Atas Sub-Besmen Di Atas Sebahagian Lot 1020708 (HSD 453151), Jalan Desa Tebrau, Mukim Tebrau, Daerah Johor Bahru, Johor Darul Takzim
Owner/Developer: Ikano Johor Jaya Sdn Bhd
- Cadangan Pembangunan Pemiagaan Dan Perumahan Yang Mengandungi: - 1) 8 Unit Kedai / Pejabat 3 Tingkat (20' x 81') di Atas Lot P.T 257 Hingga P.T 264. 2) 1 Unit Rumah Sesebuah 2 1/2 Tingkat di Atas Lot P.T 299. 3) 32 Unit Rumah Teres 2 1/2 Tingkat (20' x 65') di Atas Lot P.T 267 Hingga 298. 4) 8 Unit Rumah Berkembar 2 1/2 Tingkat (38' x 67' Hingga 74,) di Atas Lot P.T 300 Hingga 307. 5) 1 Unit Pencawang Elektrik di Atas Lot P.T 265. 6) 1 Unit Loji Rawatan Kumbahan diatas Lot P.T 266. Lot Asal 17, PT 192 & IOT 22000, Pekan Asam Jawa, Seksyen 1, Daerah Kuala Selangor, Selangor Darul Ehsan.
Owner/Developer: MYPROPERTY SDN BHD.
- Cadangan Tambahan Dan Perubahan Memecah Dinding Kedai di Atas Tanah (Grd.Level) di Pusat Membeli Belah Mega Mall (Fasa 1) Mid Valley City Lot 80 Seksyen 95A Mukim Kuala Lumpur Jalan Syed Putra.
Owner/Developer: Mid Valley City Sdn Bhd.
- UOB Bank Bukit Tinggi, Klang, 32A & 36-1, Lorong Nilam Batu 4B, Bandar Bukit Tinggi, 41200 Klang, Selangor

Project References

- Cadangan Pembangunan Perumahan Yang Mengandungi: Fasa 1: A) 70 Unit Rumah Teres 2 Tingkat (20' x 70') Dari Lot 18364 Hingga Lot 18373, dan Lot 18376 Hingga Lot 18390 dan Hingga 18525. B) 26 Unit Kedai Pejabat 2 Tingkat (22' x 70') dari Lot 18528 hingga Lot 18553. C) 1 Unit Pencawang Elektrik di Atas Lot 18527. D) 1 Unit Loji Olahan Kumbahan Mekanikal (MSTP) Di Lot 18362. Fasa 2: 90 Unit Rumah Teres 2 Tingkat (20' x 70') dari Lot 18391 hingga Lot 18480. Fasa 3: A) 1 Unit Tapak Surau di Lot 18374, B) 1 Unit Tapak Tadika, di Lot 18375 di Atas Lot 18362 - Lot 18554 (Lot Lama 9709), Mukim Tanjung Dua Belas, Daerah Kuala Langat, Selangor Darul Ehsan.
Owner/Developer: Indigo Development Sdn Bhd.
- Pelan Pindaan Kepada Pelan Lulus No. MBSA/BGN/BB/600-2 (PS)/SEK.15/2016-2018 Bertarikh 27hb.November 2018 Bagi Cadangan Meroboh Bangunan Pejabat Empat Tingkat (4) Tingkat Sediada Dan Cadangan Membina: - a) Satu (1) Tingkat Gudang Berserta Tiga (3) Tingkat Kilang, Lima (5) Tingkat Pejabat Dan Kantin. b) Satu (1) Unit Pencawang Elektrik Satu (1) Tingkat. c) Dua (2) Unit Pondok Pengawal Satu (1) Tingkat. d) Satu (1) Unit Kebuk Sampah Satu (1) Tingkat. e) Satu (1) Unit 'Gen-Set Room' & Pump Room' Satu (1) Tingkat. f) Satu (1) Unit 'Sunction Tank' Dan Satu (1) Unit 'Hosereel'. g) Dua (2) Unit 'Sprinkler Tank' Dan Satu (1) 'Hydrant Tank' h) Dua (2) Unit Tempat Letak Motorsikal Berbumbung di Atas PT 55 (Lot 107), Jalan Ragum 15/17, Seksyen 15,40200 Shah Alam, Selangor Darul Ehsan
Owner/Developer: Daikin Electronics Devices Malaysia Sdn Bhd.
- Cadangan Membina 20 Unit Kilang Teres 3 Tingkat 1 Unit Pencawang Elektrik (Double Chamber) 1 Unit Tempat Pusat Sampah Dan Tempat Letak Kereta Di Jalan Bukit Kemuning, Seksyen 34, 40470, Shah Alam Selangor Darul Ehsan
Owner/Developer: Golden Pavillion Industrial Sdn Bhd
- Pindaan Kepada Pelan Bangunan Yang Telah Diluluskan No.Rujukan:MDKL/JKB/2/2/386(16) Bertarikh 22HB Mac 2018 Bagi Cadangan Mendirikan Pembangunan Perniagaan Yang Terdiri Daripada:Fasa 1 : A) Kompleks Perniagaan (4 Tingkat) Yang Mengandungi: i) Ruang Kedai ii) Kedai Mampu Milik iii) Pasaraya iv) Medan Selera v) 2 Unit Kebuk vi) 1 Unit Pencawang Elektrik B) Tempat Letak Kereta Yang Mengandungi : i) 3 Tingkat Podium Tempat Letak Kereta ii) 2 Tingkat Besmen Tempat Letak Kereta. Fasa 2 Menara Pejabat (10 Tingkat) Fasa 3 Panggung Wayang di Tingkat 2 dan 3, di Atas Plot Perniagaan (1) Sebahagian Lot P.T 44046 H.S (D) 41310 (Lot Lama P.T. 43495 H.S (D) (41136), Mukim Tanjung Dua Belas, Daerah Kuala Langat, Selangor Darul Ehsan
Owner/Developer: Gamuda Land (Kemuning) Sdn Bhd.
- Cadangan Pembangunan Bagi Tujuan Industri Yang Mengandungi : Fasa 1: 1) 1 Blok Kilang 1 Tingkat Dengan Mezanin Beserta Pejabat (Blok A) 2) 1 Unit Kantin 3) 1 Unit Pondok Pengawal 4) 1 Unit SSU 5) 1 Unit Rumah Pam 6) 1 Unit Loji Rawatan Kumbahan 7) 1 Unit Kebuk Sampah Fasa 2: 1) 1 Blok Kilang 1 Tingkat Dengan Mezanin Beserta Pejabat (Blok B) 2) 1 Blok Asrama 5 Tingkat (40 Bilik) Beserta Kemudahan Rekreasi 3) 1 Unit Rumah Pam, di Atas PTD 3975, Mukim Sungai Kluang, Daerah Batu Pahat, Johor Darul Takzim.
Owner/Developer: TZEL Development Sdn Bhd
- Construction & Completion of Cadangan Membina Pembangunan Komersial 115 Unit Kedai Pejabat 2 Tingkat (Fasa 1) Yang Mengandungi: - 1) 91 Unit Kedai Pejabat Jenis A (24' x 80') 2) 24 Unit Kedai Pejabat Jenis B (26' x 80') 3) 2 Unit Pencawang Elektrik (PE) Di Atas Lot PT 15559-15606, PT 15608-15674, PT 15803, PT 15804, Mukim Beranang, Daerah Hulu Langat, Selangor Darul Ehsan
Owner/Developer: Eco Majestic Sdn Bhd.

Project References

- Cadangan Mendirikan 1 Blok Gudang 1 Tingkat dan Kilang 3 Tingkat dan 1 Blok Pejabat 3 Tingkat di Atas Lot 16008, Jalan Nilam 3, Kawasan Perindustrian Nilai Utama, Bandar Nilai Utama, Mukim Setul, Daerah Seremban, Negeri Sembilan Darul Khusus
Owner/Developer: Rhone Ma Malaysia Sdn Bhd.
- Quill 9 Annexe - No.110, Jalan Professor Khoo Kay Kim (Jalan Semangat), Seksyen 19, 46300 Petaling Jaya, Selangor Darul Ehsan
- Cadangan Pindaan Kepada Pelan Kelulusan (MDHS.431/09/F/18/010-B) (Pelan NO. 70/18) Bagi: Cadangan Membina 59 Unit Industri Teres 1 1/2 Tingkat Di Atas Lot 1619 Hingga 1635, Lot 1637 Hingga 1650 Dan Lot 1683 Hingga 1710, Jalan Cempaka 1, Kawasan Perindustrian Anugerah Suria, Sg. Choh, Seksyen 20, Bandar Serendah, Daerah Hulu Selangor, Majlis Daerah Hulu Selangor, Selangor Darul Ehsan.
Owner/Developer: Central Plains Properties Sdn Bhd
- Kerja-Kerja Membaikpulih Kompleks Perumahan Polis Kampong Perpindahan Lambak Kanan, Negara Brunei Darussalam.
- Cadangan Merekabentuk, Membina & Menyiapkan (Design & Build) Bangunan Wisma Negeri di atas Sebahagian PT 5497, Mukim Bukit Baru, Daerah Melaka Tengah, Melaka
Owner/Developer: Kerajaan Negeri Melaka.
- Cadangan Merekabentuk, Membina & Menyiapkan Projek Sekolah Satu Sesi Fasa 2 Untuk SMK Kota Marudu II, Sabah Secara Rundingan Terus
Owner/Developer: Kementerian Pendidikan Malaysia.
- The Design, Construction Completion, Commissioning, Equipment & Maintenance of the Royal Malaysian Navy Base at Teluk Sepangar, Kota Kinabalu, Sabah.
- Cadangan Membina Dan Menyiapkan Kampus Induk Universiti Industri Selangor (UNISEL), (Fasa I) Mukim Batang Berjuntai (Berjuntai Bestari) Daerah Kuala Selangor.
- Cadangan Merekabentuk Dan Membina Kuarters Dan Asrama Jururawat Hospital Sultanah Aminah Johor Bahru, Johor Darul Takzim.
Owner/Developer: Kementerian Kesihatan Malaysia.
- Cadangan Membina Dan Menyiapkan Pembangunan 3 Tingkat Pejabat Kesihatan Dan 1 Tingkat Tempat Letak Kereta Besmen Dan Kerja-Kerja Yang Berkaitan Di Precint II, Putrajaya.
- Cadangan Mendirikan Sebuah Hospital Pakar 8 Tingkat Di Atas Lot No. PT 32726, Mukim Kajang, Daerah Hulu Langat, Selangor Darul Ehsan.
Owner/Developer: Sentosa Medical Centre Sdn Bhd.
- Cadangan Membina Dan Menyiapkan Kompleks Kolej Kediaman Pelajar (Fasa 1) Di Kolej Universiti Sains Dan Teknologi Malaysia, Kuala Terengganu.
- Cadangan Pembangunan Institut Latihan Universiti Teknologi Mara (UITM) Yang Mengandungi: - 1) 1 Blok Bangunan Pusat Latihan 10 Tingkat Yang Terdiri Daripada Kemudahan Aras Pentadbiran Di Aras Tanah Dan Aras Atas, Kemudahan Latihan Di Aras Tanah Atas Serta Bilik-Bilik Penginapan Di Aras 1-8, 2) 1 Unit Kebuk Sampah, 3) 1 Unit Central Chiller Plan, 4) 1 Unit Rumah Pam, 5) 1 Unit Pencawang Elektrik, 6) 1 Unit Pondok Pengawal, 7) Gelanggang Sukan, 8) Kawasan Team Building, Di Atas Sebahagian Lot 34546 (GRN 239546) Bandar Baru Enstek, Daerah Seremban, Negeri Sembilan Darul Khusus.

Project References

- Parcel A4 (Block J) Construction, Completion and Maintenance of the College of Allied Health Science at Sungai Buloh Hospital, Selangor Darul Ehsan.
Owner/Developer: Kementerian Kesihatan Malaysia
- Cadangan Kompleks Latihan Kejururawatan di atas Lot-Lot 3665-3681 (Lot-Lot Lama 522, 1491, 1495, 1495 & 1497) Mukim Si Rusa Daerah Port Dickson, Negeri Sembilan DK
Owner/Developer: Kementerian Kesihatan Malaysia.
- Membekal, Menghantar, Memasang Serta Mengujilari Pintu Hadapan Jenis Ketahanan Api Satu Jam, Lampu Kecemasan Dan Lampu Tanda Keluar Kecemasan Untuk Kediaman Kolej Universiti Teknologi Mara (UiTM) Cawangan Negeri Sembilan, Kampus Kuala Pilah.
- Kerja-Kerja Membekal Dan Memasang Pintu Rintangan Api di Blok L & M, Fakulti Kejuruteraan, University Malaysia, Kuala Lumpur.
- Cure & Care Rehabilitation Centre (CCRC) Bukit Chabang, Kangar, Perlis.
- Klinik Kesihatan (Jenis 7) Kg. Temak, Pekan, Pahang.
- Cadangan Pembangunan, Mahkamah Rendah Syariah Di Atas Sebahagian Tanah Kerajaan Di Seksyen 9, Bandar Baru Bangi, Mukim Kajang, Daerah Hulu Langat, Selangor Darul Ehsan
Owner/Developer: Jabatan Kehakiman Syariah Negeri Selangor
- Cadangan Ubahan Dan Tambahan Modular Operating (OT) 2 Tingkat Kepada Bangunan Sediada, Untuk Hospital Pakar Sultanah Fatimah Diatas Sebahagian Lot 10768, Mukim Bandar Maharani, Daerah Muar, Johor Darul Takzim.
Owner/Developer: Hospital Sultanah Fatimah.
- Renovation Works of Counters, Rooms, Office Space and Related Space at Unit No. 96 & 98, Damai Court, Temerloh, Pahang for Suruhanjaya Syarikat Malaysia Temerloh, Pahang
- Pembinaan Politeknik Besut, Bukit Kluang, Besut, Terengganu
- Cadangan Tambahan Dan Pindaan Kepada Bangunan Sediada Modular Operating Theatre (OT) 1 Tingkat Untuk Hospital Banting Di Atas Sebahagian Lot PT 200, Mukim Tanjong Duabelas, Daerah Kuala Langat, Selangor Darul Ehsan
Owner/Developer: Kementerian Kesihatan Malaysia.
- Cadangan Mengekalkan Bangunan Pejabat Telekom Malaysia Sedia Ada, Merobohkan Sebahagian Bangunan Dan Membina Semula Pembangunan Perdagangan Yang Mengandungi 1 Blok Pangsapuri Servis 38 Tkt (278 Unit), 3 Unit Kedai Di Tingkat Bawah, Kemudahan-Kemudahan Penduduk Di Tingkat Bawah, Tingkat 9 Dan Tingkat 38 Di Atas 1 Blok Podium 9 Tkt Yang Mengandungi 8 Tkt Tempat Letak Kereta Di Atas Lot 350, Seksyen 96, Jalan Bangsar Utama 3, Off Jalan Bangsar, Kuala Lumpur.
Owner/Developer: UDA Holdings Berhad
- Menyiapkan Baki Kerja Tertinggal Bagi Menceroboh Dan Membina Semula Bangunan Auditorium Di Atas Sebahagian Lot 60016 (Asal Lot 2359 & 2360), Mukim Ulu Melaka, Daerah Langkawi, Kedah Darul Aman.
- Aurelius Hospital Nilai, Diata Lot 34194, Jalan BBN 2/1, 71800 Bandar Baru Nilai, Mukim Labu, Daerah Seremban, Negeri Sembilan Darul Khusus
Owner/Developer: Aurelius Hospitals Sdn Bhd
- Klinik Kesihatan (Jenis 7 Teratai), Sungai Keladi, Pasir Mas, Kelantan
- Bank Rakyat Exclusive - Ayer @ 8 Lot B2-G-5 & B2-LG-5, Blok B8C1, Jalan P8G, Presint 8, 62250 Putrajaya, Wilayah Persekutuan Putrajaya.
- Agrobank - Bangunan Logistik Untuk 'Credit Administration Department (Cad), Pusat Latihan Agrobank (Abadi), 43000 Bangi, Selangor.
- Cadangan Membina Terminal Pengangkutan Awam Bersepadu Negeri Perlis.

Project References

- The Proposed Foundation & Structural Strengthening Works And Main Renovation Works For 7 Screen Multiplex Cinema At Ampang Point Shopping Centre, Ampang, Selangor
- Pembinaan Pejabat Lembaga Pertubuhan Peladang (LPP), Negeri Kelantan
- Klinik Kesihatan (Jenis 7 Teratai), Telok Jering, Tumpat, Kelantan
- Pembangunan Yang Mengandungi :
 - 1) Blok A - Pangsapuri Suite 24 Tingkat (262 Unit)
 - 2) Blok B - Pangsapuri Suite 37 Tingkat (443 Unit)
 - 3) 8 Tingkat Tempat Letak Kereta Termasuk 2 Unit Tnb Substation Berserta 4) 1 Tingkat Kemudahan Awam
 - 5) Sebuah Pondok Pengawal Diatas Lot 50954, Mukim Batu, Wilayah Persekutuan, Kuala Lumpur Untuk Tetuan Constant Premium Sdn. Bhd.
- Main Building Works For Cadangan Pembangunan Bangunan Komersial Yang Mengandungi
 - I) Blok A - Pangsapuri Servis 24 Tingkat (262 Unit)
 - II) Blok B - Pangsapuri Servis 37 Tingkat (443 Unit)8 Tingkat Tempat Letak Kereta Termasuk 2 Unit Tnb Substation Berserta 1 Tingkat Kemudahan Awam (Podium) Di Atas Lot 50954, Mukim Batu, Wilayah Persekutuan, Kuala Lumpur (T2003 - Vista Sentul)
- Main Building Works For Block A, B & Clubhouse For Cadangan Pembangunan Bercampur Yang Mengandungi: - Fasa 1 A) 2 Buah Bangunan (Blok A & B) 11 Tingkat Jenis Studio Suite 1080 Unit. B) 1 Buah Blok Bangunan (Blok C) 13 Tingkat Jenis Studio Suite 780 Unit. Fasa 11 C) 1 Buah Blok Bangunan (Blok D) 16 Tingkat Jenis Studio Suite 1016 Unit. D) 1 Buah Blok Bangunan Kelab 3 Tingkat Dengan Kemudahan Kolam Renang, Kedai Dan 1 Tingkat Parkir Kereta Di Tingkat Bawah Dan Tingkat Separa Bawah Tanah. Di Atas Lot 312206 (PN 324861) / PT 15713 Dan Lot 312209 (PN 324882) / PT 15711, Mukim Kampar, Daerah Kampar, Perak Darul Ridzuan
Owner/Developer: Vistana Jati Sdn Bhd.
- Cadangan Mendirikan 1 Blok Bangunan Sekolah Rendah, Menengah Dan Asrama Swasta 6 Tingkat Mengandungi ; Fasa 1 : Aras 1-6 Sekolah Rendah, Menengah Dan Asrama Di Atas Lot 10008 (Lot Lama 705), Jalan Seri Tanjung Pinang, Seksyen 1, Bandar Tanjung Pinang, D.T.L. Pulau Pinang. Untuk Tetuan PC Straits International Education Sdn Bhd. Partial CCC: Fasa 1 - Blok Bangunan Yang Mengandungi Bilik-Bilik Darjah (Class Rooms) Dan Asrama (Teaching & Hostel Block) 6 Tingkat.
- Cadangan Membina Dan Menyiapkan Perindustrian Yang Mengandungi: Fasa 1 : 1) 2 Unit Kilang 1 Tingkat Berserta Pejabat Di Aras Mezzanine 2) 1 Unit Gudang 1 Tingkat 3) 1 Unit Pejabat Dan Pusat Penyelidikan 3 Tingkat 4) 2 Blok Asrama Pekerja 3 Tingkat 5) 1 Unit Stesen Suis Utama (SSU) 6) 1 Unit Stesen Gas, Bilik Pam, Tangki Hose, Tangki Sedutan "Pressure Hyorant Tank" 7) 4 Unit Pondok Pengawal 8) 3 Unit Kebuk Sampah 9) Kolam Takungan Air 10) Loji Rawatan Kumbahan, Di Atas Lot 213, Lot 214, Lot 215, Lot 216, Lot 217, Dan Lot 218, Pekan Bukit Changgang, Daerah Kuala Langat, Selangor Darul Ehsan
- Cadangan Pembangunan Pangsapuri Perkhidmatan Yang Mengandungi :-
 - 1) 1 Blok Pangsapuri Perkhidmatan (960 Unit) 36 Tingkat,
 - 2) 7 Tingkat Tempat Letak Kereta,
 - 3) 1 Tingkat Lobi & Mezzanine,
 - 4) 2 Tingkat Kemudahan Penduduk & Kemudahan UtilitiDi Atas Lot PT 15287, Jalan Cheras Hartamas, Mukim Petaling, Daerah Kuala Lumpur, Wilayah Persekutuan Kuala Lumpur
Owner/Developer: Tetuan Amber Homes Cheras Sdn Bhd
- Cadangan Untuk Mendirikan Bangunan Annex 1 Tingkat (Di Tingkat G) Yang Mengandungi :- (A) Pencawang TNB, Bilik M&E Dan Kemudahan Hospital (Tingkat G) Di Atas Sebahagian Lot 11546, No. 82, Jalan Tengah, Mukim 12, D.B. D., Pulau Pinang.
Owner/Developer: Tetuan Syarikat Tunas Pantai Sdn. Bhd.

Project References

- Cadangan Membina 4 Blok Pangsapuri Servis 55 Tingkat (1421 Unit) Yang Mengandungi:
 - I) 9 Tingkat Podium Tempat Letak Kenderaan
 - II) 1 Tingkat Kemudahan Di Tingkat 10
 - III) 45 Tingkat Pangsapuri Servis (1421 Unit)
 - IV) 1 Tingkat Kemudahan Di Roof Top
 - V) 4 Unit Ruang Kemudahan Dan 2 Ruang Pejabat (2 Tingkat) Dengan 1 Tingkat Sub-Basement Di Atas Plot 1, Pt. 27232, Off Lebuhraya Lingkaran Tengah 2, Taman Wahyu, Mukim Batu, Wilayah Persekutuan Kuala Lumpur**Owner/Developer: Tetuan Inter Sky Development Sdn Bhd**
- Permohonan Permit Kerja Kecil Pada Lot Kedai G-23, Tingkat Bawah, Kompleks Membeli-Belah Aeon Nilai Sedia Ada Di Atas Lot Pt 3583, No.2, Persiaran Pusat Bandar, Putra Nilai, Mukim Labu, Daerah Seremban, Negeri Sembilan Darul Khusus
Owner/Developer: Aeon Co. (M) Bhd.

